

70

- ▼ Motor Xichai CA6110/125G5-LG20, 111 HP.
- ▼ Peso operativo 9.540 Kg.
- ▼ Capacidad de levante 7.000 kg.
- ▼ Altura máxima de elevación 4420 mm.
- ▼ Volante de dirección ajustable.
- ▼ Tablero de fácil lectura.
- ▼ Sistema de transmisión TIPO Power Shift.
- ▼ Mástil de visión amplia.
- ▶ Opcional:
 - . Desplazador lateral de uñas.



▼ Línea
Autoelevadores

LIANGONG®



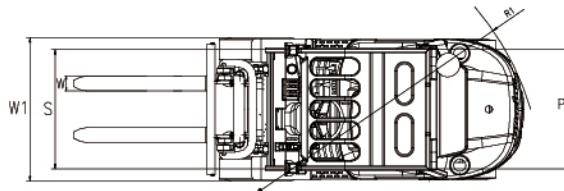
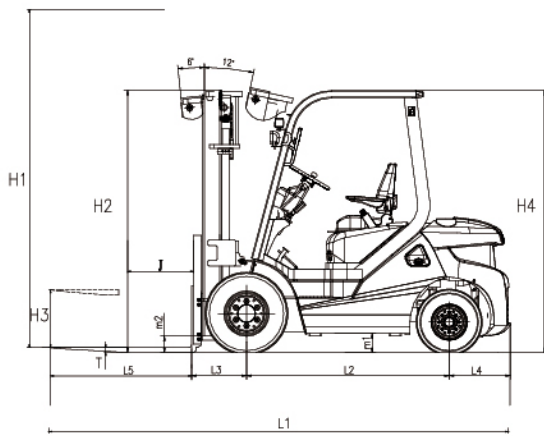

INFORMACIÓN GENERAL

Modelo	70	
Motor	Diesel Xichai CA6110/125G5-LG20/111HP	
Cilindrada	cm3	5785
Capacidad nominal	Kg	7000

Velocidad de desplazamiento máxima (Carga/Descarga)	km/h	24/ 29
Velocidad de elevación máxima (Descarga/Carga)	mm/s	500/ 530
Pendiente máxima	%	20
Peso del equipo	kg	9540
Capacidad de tanque de combustible	L	140
Batería	V/Ah	2x12/90

DIMENSIONES

L1 - Longitud Total	mm	4840	
W1 - Ancho Total	mm	1995	
h2 - Altura de mástil sin elevación	mm	2625	
h4 - Altura Total	mm	2450	
R1 - Radio de giro mínimo	mm	3370	
m2 - Altura mínima sobre el suelo: Mástil	mm	248	
m1 - Altura mínima sobre el suelo: Estructura	mm	230	
h3 - Altura libre de elevación	mm	200	
L5 - Tamaño de horquilla	mm	1220x150x65	
L3 - Saliente Frontal	mm	599	
L4 - Saliente posterior	mm	720	
J - Centro de carga	mm	600	
h1 - Altura máxima de elevación, según mástil: DOBLE BAJA	mm	3000	
	DOBLE ALTA	mm	4000
	TRIPLE	mm	4500
Angulo de inclinación del mástil	deg	06-12	

LLANTAS

Rodado frontal	8.25-15-14PR	
Rodado trasero	8.25-15-14PR	
Ancho llanta frontal	mm	1470
Ancho llanta posterior	mm	1700
L2 - Distancia entre ejes	mm	2300