

LIANGONG®**820****820**

- ▼ Motor YUNNEI YN4D086-30CR, de 85 Hp.
- ▼ Balde de 1 m3.
- ▼ Capacidad de levante de 1500 kg.
- ▼ Operación del Balde por Joystick.
- ▼ Neumáticos de alta tracción.
- ▼ Cabina Vidriada con Visión Panorámica.
- ▼ Aire Acondicionado Frío/Calor.
- ▼ Peso Operativo 5.500 Kg.

**Línea
Cargadoras****LIANGONG®**

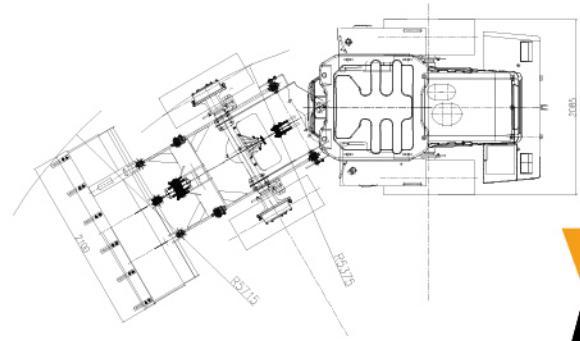
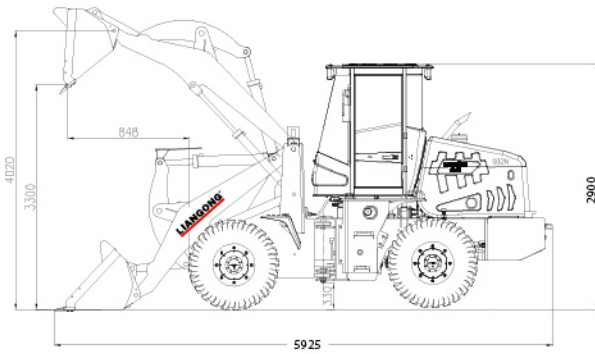

INFORMACIÓN GENERAL

Capacidad del Balde	1±0.2m³
Carga Nominal	1500kg
Peso de Operación	5500kg
Fuerza de Tracción	52kN
Fuerza de Arranque	35kN
L x An x Al	5925x2090x2900mm
Velocidades de viaje km/h	1° 2°
Adelante	8 20
Atrás	8 20

MOTOR

Fabricante / Modelo	KUNMING YUNNEI YN4D086-30CR
Potencia Nominal	63kW/2400rpm
Máximo Torque	300N·m/1600-1800rpm
Voltaje de arranque	24V

MECANISMO DE POTENCIA

Convertidor Tipo	1 etapa, 1 turbina, 3 elementos
Relación de Par	3.13
Transmisión	Engranaje recto de cambio hidráulico de eje fijo
Engranajes	2F/2R
Presión de Transmisión	1.1-1.5MPa
Reductor Principal	Bisel espiral, reducción de 1 estadío
Reductor Final	Reducción Planetaria
Neumático	16/70-20

SISTEMA DE FRENOS

Freno de Servicio	Accionamiento neumático freno en las cuatro ruedas
Presión Ajustada	0.78MPa
Freno de Estacionamiento	Caliper por Eje flexible
Freno de Emergencia	Caliper por Eje flexible

SISTEMA DE DIRECCIÓN

Tipo	Hidráulica -Sistema de sensor de carga
Bomba de dirección	Compartido con la bomba de trabajo
Presión del Sistema	14MPa
Cilindro - Diámetro x Carrera	2-63X230mm
Ángulo de Dirección	±30°

SISTEMA HIDRÁULICO

Bomba	A Engranajes, 150L/min 2400rpm
Presión del Sistema	16MPa
Cilindro de elevación	2-90X775mm
Cilindro de inclinación	1-90X452mm
Tiempo de ciclo	Elevación Vuelco Bajada Total
(seg)	4.4 0.7 3.1 8.2

SISTEMA ELÉCTRICO

Voltaje	24V
Batería	160Ah
Voltaje de la lámpara	24V

CAPACIDAD DE TANQUE

Tanque de Combustible(L)	90L
Tanque Hidráulico (L)	80L
Transmisión (L)	19L
Eje frontal / Eje trasero (L)	24L

AIRE ACONDICIONADO

Capacidad de calor	4500W (±10%)
Capacidad de frío	3200W (±10%)